

TM50/TM200/TM300SOLAR

Zawór mieszający termostatyczny

do instalacji solarnych

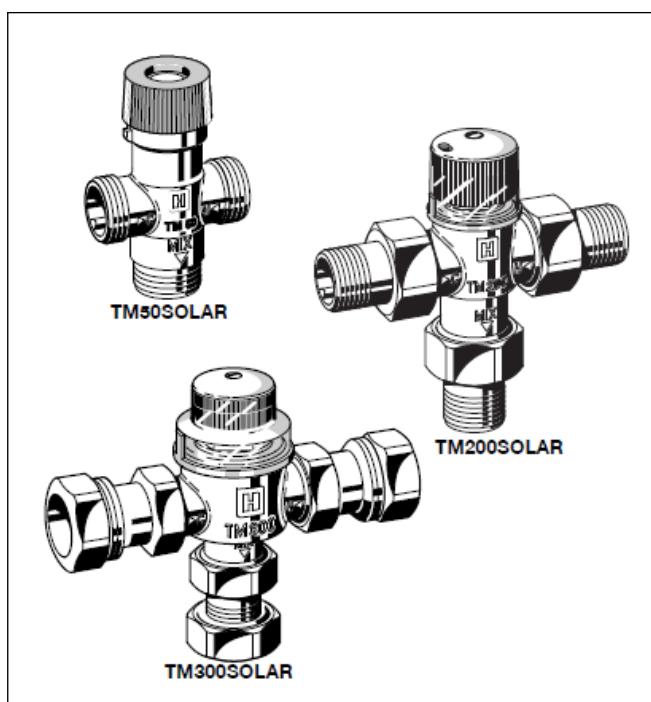

Konstrukcja

Zawór mieszający składa się z:

- Korpusu
- Przyłączy gwintowanych (oprócz TM300SOLAR)
- Pokrętła regulacyjnego
- Elementu termostatycznego
- Osłony zabezpieczającej przed zmianą nastawy (oprócz TM50SOLAR)

Materiały

- Mosiężny korpus odporny na odcynkowanie
- Mosiężne przyłącza odporne na odcynkowanie i chromowane (oprócz TM50SOLAR)
- Elementy ruchome z wysokogatunkowego materiału syntetycznego odpornego na osadzanie się kamienia
- Pokrętło wykonane z wysokogatunkowego tworzywa
- Sprężyna ze stali nierdzewnej
- Osłona zabezpieczająca przezroczystego tworzywa (oprócz TM50SOLAR)

Zastosowanie

Termostatyczne zawory mieszające są stosowane do centralnej regulacji zasilania ciepłej wody użytkowej w systemach solarnych, w układach z dwoma źródłami energii. W miejscach, w których system zasilania wodą zawiera obieg cyrkulacyjny gorącej wody, należy założyć zawór zwrotny. Pozwala to uniknąć cofania się zimnej wody i chłodzenia wymieszanej wody na wyjściach.

Właściwości

- Element termiczny o wysokiej czułości na temperaturę otaczającej go wody, nawet przy małych przepływach.
- Prosty sposób ustawiania wybranej temperatury wody.
- Zabezpieczenie przed poparzeniem - wejście gorącej wody jest automatycznie odcinane, gdy przerwany zostanie dopływ zimnej wody pod warunkiem, że temperatura na wejściu gorącej wody jest o co najmniej 10 K większa niż temperatura wody zmieszanej.
- Wejście zimnej wody jest automatycznie odcinane, gdy przerwany zostanie dopływ wody gorącej.
- Zawory spełniają wymagania norm KTW
- Wewnętrzne elementy odporne na osadzanie się kamienia

Zakres stosowania

Czynnik	Woda
Ciśnienie robocze	maks. 10 bar (1 MPa)
Maksymalna różnica ciśnienia pomiędzy gorącym i zimnym wlotem	2,5 bar

Dane techniczne

	TM50SOLAR	TM200SOLAR	TM300SOLAR
Pozycja montażu		dowolna	
Temp. gorącej wody		Maks. 110 °C	
Przyłącze	1/2"	3/4"	3/4"
Zakres nastaw		30 °C - 40 °C	
Nastawa fabryczna	40 °C	40 °C	40 °C
Przeływ przy spadku ciś. 1 bar	25 l/min	27 l/min	40 l/min
Dokładność	< +/- 4K	< +/- 4K	< +/- 4K

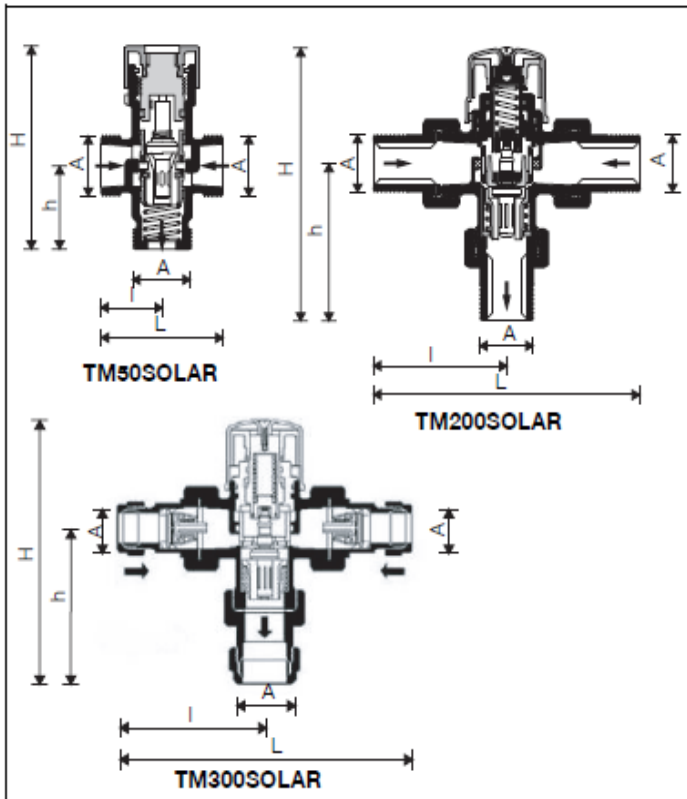

Zasada działania

Termostatyczne zawory mieszające tego typu są stosowane do centralnej regulacji zasilania ciepłej wody użytkowej w systemach solarnych, w układach z dwoma źródłami energii.

Bardzo czuły element termiczny umieszczony na wyjściu zaworu steruje trzpieniem regulującym proporcje przepływu gorącej i zimnej wody, tak by wymieszana woda miała temperaturę ustawioną za pomocą pokrętła nastawczego. Na wejściach zimnej i gorącej wody zastosowano "miękkie uszczelnienia" umożliwiające:

- odcięcie dopływu gorącej wody, gdy przerwany został dopływ wody zimnej pod warunkiem, że temperatura gorącej wody na wejściu jest co najmniej 10K większa niż ustawiona temperatura wody zmieszanej,
- odcięcie dopływu zimnej wody, gdy przerwany został dopływ wody gorącej.

Oznaczenia katalogowe:

TM50SOLAR-1/2E	G 1/2" bez przyłączy
TM200SOLAR-3/4A	R 3/4" z przyłączami gwint.
TM200SOLAR-3/4A	R 3/4" bez przyłączy
TM300SOLAR-3/4A	R 3/4" z przyłączami gwint.

Wymiary

Typ		TM50SOLAR-1/2E	TM200SOLAR-3/4A	TM200SOLAR-3/4E	TM300SOLAR-3/4A
Przyłącze	A	G 1/2"	R 3/4"	G 3/4"	R 3/4"
Wymiary (mm)	L	57	134	66	180
	L	29	67	33	90
	h	37	65	40	78
	H	93	128	93	132

Przykład instalacji

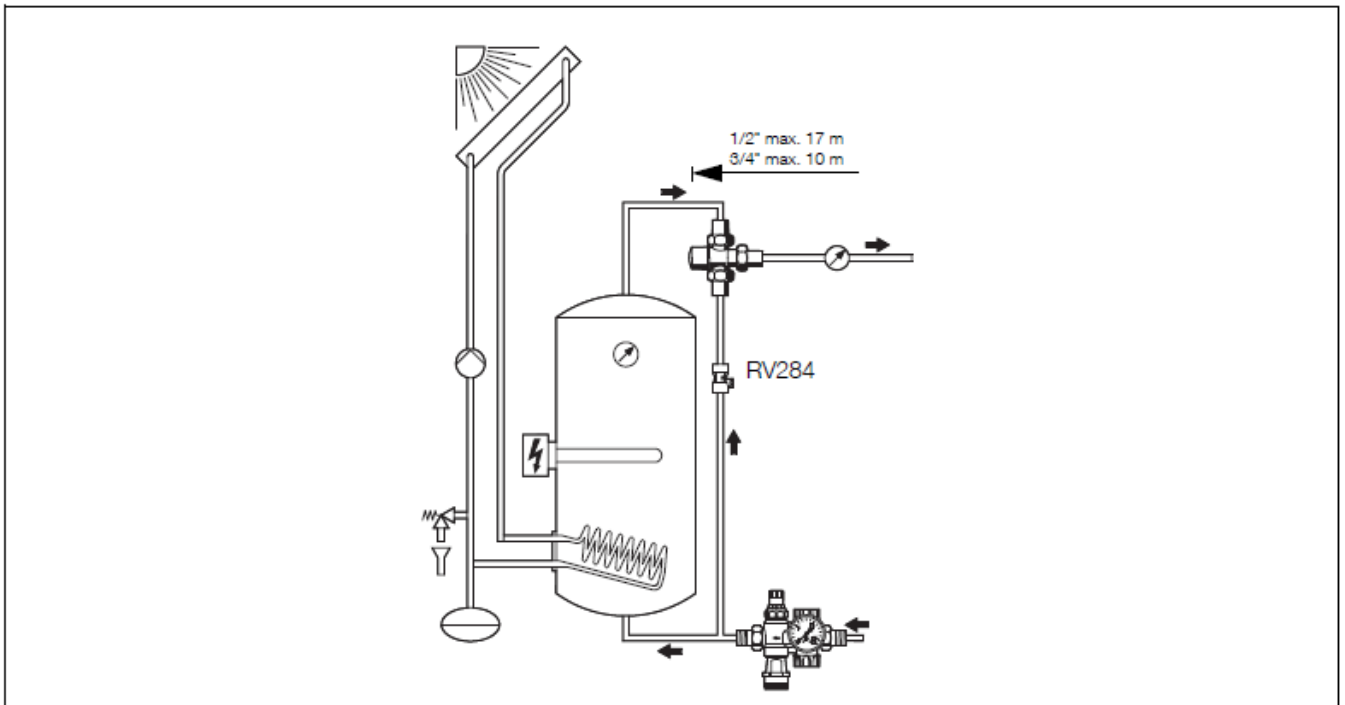

Zasady instalacji

- Gdy instalacja ciepłej wody użytkowej zawiera obwód cyrkulacyjny, należy zastosować zawór zwrotny.
- Podczas montażu zaworu zwrotnego KB191 należy zwrócić uwagę na strzałkę kierunku przepływu.
- Aby zabezpieczyć się przed wpływem legionelli zaleca się, aby pojemność instalacji za zaworem nie była większa niż 3 dcm³. Odpowiada to maksymalnej długości przewodów 10 m dla 3/4" (20 mm) oraz 17 m dla 1/2" (15 mm).

Konserwacja

Zaleca się konserwację zaworu w regularnych okresach, przynajmniej raz do roku lub częściej jeśli praca zaworu jest nie zadawalająca. Poprawność działania zaworu oraz utrzymywanie temperatury mieszania może być ograniczona w wyniku istniejących zanieczyszczeń w instalacji.

Nastawę temperatury należy regularnie kontrolować i ewentualnie wprowadzać poprawki.

Typowe zastosowania

Termostaticzne zawory mieszające TM50 stosuje się do regulacji temperatury ciepłej wody użytkowej lub wody w następujących typach instalacji:

- Pojedyncze lub wielorodzinne gospodarstwa domowe
- Domy opieki społecznej
- Żłobki i przedszkola
- Szkoły
- Hotele
- Kuchnie gastronomiczne
- Zastosowania przemysłowe: do sterowania zarówno jako zawór centralny jak i zawór przy odborniku.

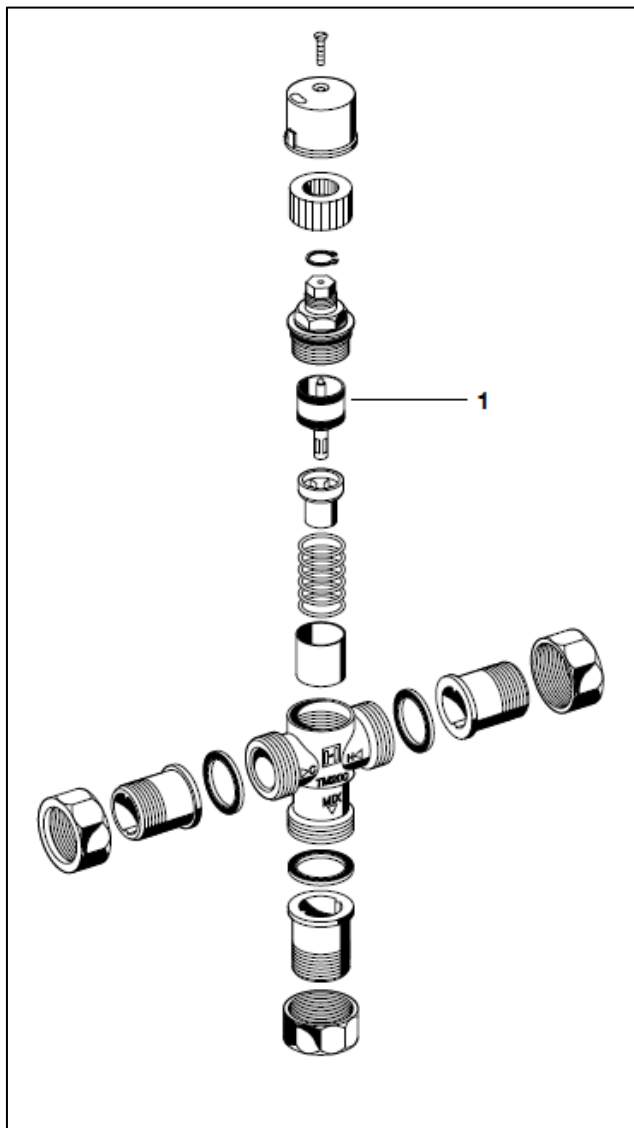

Części zamienne
dla Termostatycznych zaworów mieszających typ
TM50/TM200/TM300SOLAR
produkowanych od 2008

- 1 Wkład zaworowy, kompletny
- | | |
|----------------|--------------|
| dla TM50SOLAR | TM50A-30/60 |
| dla TM200SOLAR | TM200A-30/60 |
| dla TM300SOLAR | TM300A-30/60 |