



ZAWÓR BEZPIECZEŃSTWA DO INSTALACJI SOLARNYCH

8115



Tabela 1

A [R]	A1 [R]	H [mm]	h [mm]	D [mm]	Masa [kg]
1/2	3/4	50	28	31	0.25
3/4	1	52	34	31	0.30

Tabela 2

Zawór	d [mm]	Ciśnienie początku otwarcia [bar]	Moc maks. kotła N [kW]	Współczynnik wypływu dla		
				par i gazów α	cieczy (b1=10%) α_c	cieczy (b1=25%) α_c
1/2	12	2,5	72	0,54	0,31	0,48
3/4	14	2,5	101	0,55	0,32	0,49
1/2	12	3,0	64	0,42	0,27	0,38
3/4	14	3,0	118	0,57	0,36	0,48
1/2	12	4,0	71	0,38	0,25	0,37
3/4	14	4,0	140	0,55	0,20	0,40
1/2	12	6,0	171	0,67	0,33	0,38
3/4	14	6,0	192	0,55	0,20	0,40

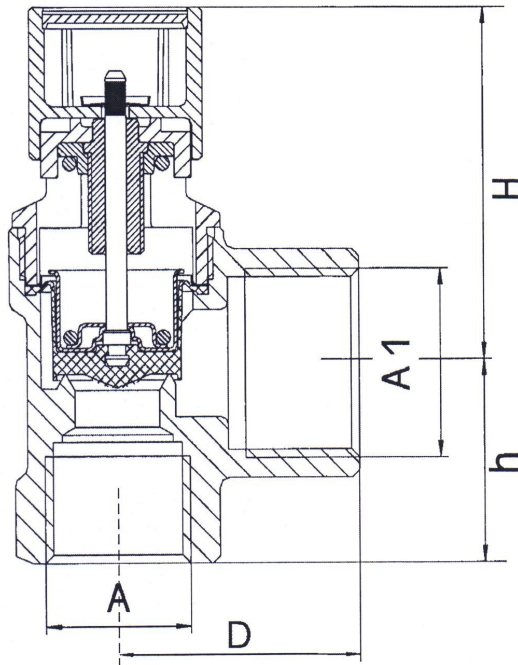
Zastosowanie:

Membranowe zawory bezpieczeństwa 8115 służą do zabezpieczania instalacji z kolektorami słonecznymi, systemów wypełnionych cieczą (mieszanina glikol/woda w stosunku do 1:1) przed przekroczeniem dopuszczalnego ciśnienia. Zasady doboru wielkości zaworu w zależności od mocy cieplnej instalacji pokazano w tabeli 2. Dobry w ten sposób zawór jest w stanie odprowadzić całą moc cieplną instalacji grzewczej w postaci pary nasyconej. **Można montować do 3 sztuk zaworów bezpieczeństwa dla pojedynczego wymiennika ciepła. Umożliwia to zabezpieczanie zaworami bezpieczeństwa 8115 instalacji o większej mocy cieplnej niż wynika to z tabeli.**

Podane wartości d , α , α_c w tabeli 2 umożliwiają obliczanie wartości wyrzutowej zaworu. Orientacyjnie zawór 1/2 cala może zabezpieczać do 50 m² powierzchni kolektorów, a zawór 3/4" do 100m² kolektorów.

Montaż:

Zawory bezpieczeństwa wykonane są z uszczelnieniem powyżej membrany, z możliwością odpowietrzenia przez przekręcenie kolpaka. Uszczelnienie siedziska zaworu i siedzisko może być oczyszczone przez wykręcenie całej wkładki górnej zaworu. Po wykonaniu czynności oczyszczania zaworu, należy z powrotem wkręcić wkładkę górną. Konstrukcja zaworu uniemożliwia przestawienie ciśnienia otwarcia zaworu.

Wykonanie:

Obudowa mosiądz/brąz; osłona z Gd-Zn/mosiądzu/brązu; części wewnętrzne zMs 58; membrana i uszczelnienie z odpornego na wysoką temperaturę i starzenie materiału o elastyczności gumy; sprężyna ze stali sprężynowej pokrytej powłoką galwaniczną dla zabezpieczenia przed korozją.

Ciśnienie otwarcia:	2,5; 3,0; 4,0; 6,0 bar
Temperatura maksymalna:	160°C
Medium:	pary i gazy, ciecze, mieszaniny wody i glikolu do 50 %
Instalacja:	pionowa, wejście z dołu
Badanie typu:	UDT 42-C-04/imp. Znak 0085

Wkładka zaworu

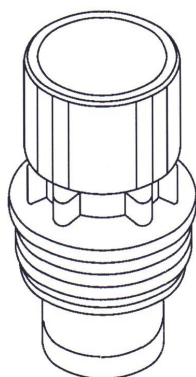

Korpus zaworu

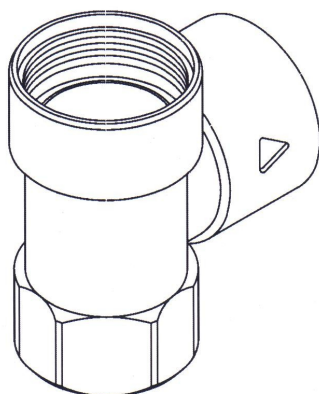

Głowica wymienna

DN 15 2,5 bar 8115.15.000

DN 15 3,0 bar 8115.15.001

DN 15 4,0 bar 8115.15.002

DN 15 6,0 bar 8115.15.003

DN 20 2,5 bar 8115.20.000

DN 20 3,0 bar 8115.20.001

DN 20 4,0 bar 8115.20.002

DN 20 6,0 bar 8115.20.003