

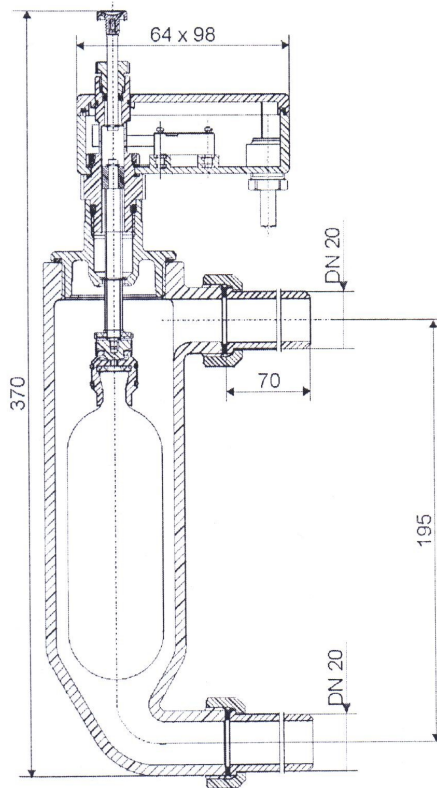

## ZABEZPIECZENIE STANU WODY

933.1  
933.2



Schemat elektryczny podłączenia:

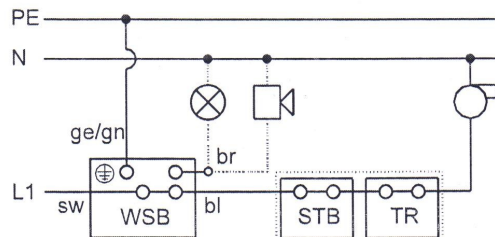

- STB = bezpiecznikowy wyłącznik temperatury
- TR = regulator temperatury
- L1 = linia fazowa
- N = linia zerowa
- PE = linia ochronna
- ge/gn = przewód żółto-zielony
- sw = przewód czarny
- bl = przewód niebieski
- br = przewód brązowy (podłączenie sygnalizacji)

masa: 2,5 kg  
nieoznaczone wymiary w mm.

### Zastosowanie:

Zabezpieczenie stanu wody służy do zabezpieczania kotłów w instalacjach centralnego ogrzewania przed brakiem wody. Można stosować go w każdej, nawet małej instalacji. Ze względów bezpieczeństwa należy stosować go bezwzględnie w instalacjach powyżej 100 kW oraz zawsze w przypadku kotłowni dachowych. Montaż zabezpieczenia stanu wody w kotłach mniejszej mocy jest polecane ze względu na zwiększone bezpieczeństwo pracy.

Dalsze możliwości stosowania zabezpieczenia stanu wody zależą od potrzeb i inwencji projektanta. Polecane jest wszędzie tam, gdzie wymagane jest elektryczne kontrolowanie poziomu wody.

Zabezpieczenie stanu wody typu 933 może być zamontowane równolegle na przewodzie zasilającym.

### Wykonanie:

Zabezpieczenie stanu wody składa się z dwóch części: wykonawczej i elektrycznej.

Część wykonawcza to pływak szklany zawieszony na suwaku zakończonym magnesem. Suwak przesuwa się w specjalnej tulei, stanowiącej połączenie części wykonawczej z częścią elektryczną urządzenia.

Część elektryczna może być wykonana w dwóch wersjach:

**933.1** - z blokadą w przypadku zadziałania. Urządzenie musi być odblokowane przez osobę odpowiedzialną za instalację, przy pomocy przycisku pod gumową osłoną,

**933.2** - bez blokady w przypadku zadziałania urządzenia.

Nypel łączący suwak i tulejka prowadząca magnes wykonane są z mosiądzu. Pływak zrobiony jest ze szkła odpornego na ciśnienie i wysoką temperaturę. Obudowa przełącznika wykonana jest z tworzywa sztucznego. Miedziane i mosiężne części mające kontakt z wodą są niklowane. Elementy uszczelniające to niestarczające się tworzywo sztuczne o wyglądzie gumy i dużej odporności termicznej. Obudowa wykonana jest z żeliwa. Przyłącze elektryczne jest wykonane przewodem 4 X 0,75 mm<sup>2</sup> o dł. 2,5 m.

Ciśnienie maks.: 10bar  
Temperatura maks.: 120°C  
Polożenie robocze: oś główna pionowo  
Przełącznik elektryczny: jednobiegunowy  
Obciążalność elektryczna: 10 (3) A/250 V  
Badanie typu: 108-C/98-imp. Znak CE 0085

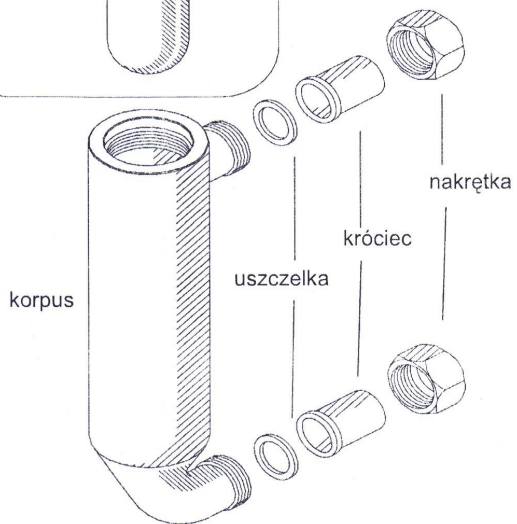
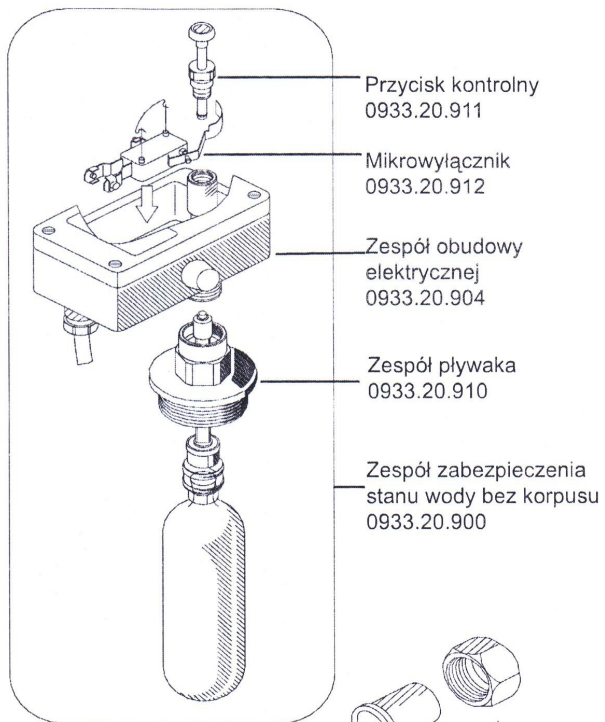

### Wymiana pływaka

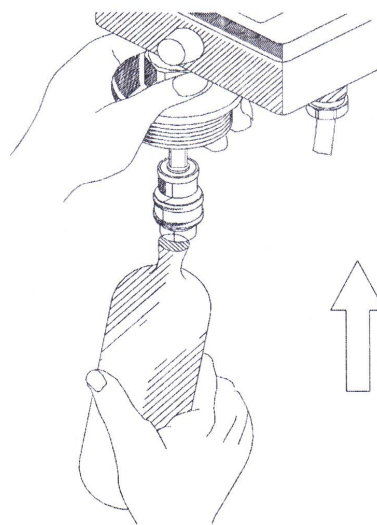

### Wymiana

